



Hermann tecnologia garantita e solida partnership

Hermann è un marchio italiano leader nella tecnologia del riscaldamento.

Da quarant'anni produciamo prodotti affidabili, con una caratteristica fondamentale: dimostrare la propria eccellenza giorno dopo giorno. L'offerta di un servizio esteso e competente serve a completare l'alta e affidabile qualità tecnica che caratterizza la nostra gamma prodotti. Mentre l'eccellenza del prodotto e del servizio sono i nostri punti di forza, essere anche facilmente reperibili ed essere elastici nel rapporto di business è un gran motivo di orgoglio ed, inoltre, rende la tua vita più facile.

Partnership con i clienti, collaborazione continua, disponibilità: questo è quanto mettiamo a disposizione insieme alla nostra esperienza e alla nostra specializzazione. Siamo orgogliosi di essere sempre al fianco del cliente, che sia un rivenditore, un progettista, un installatore o l'utente finale. L'alta qualità del nostro lavoro è continuamente messa alla prova da istituti indipendenti di omologazione, per garantire sempre la tranquillità dei nostri clienti.

Quello che ci distingue maggiormente dagli altri è la grande longevità dei nostri prodotti e questo non fa che aumentare la fiducia nel marchio.

I nostri servizi sono estesi sul territorio, disponibili, veloci e facili da raggiungere. Noi ci siamo quando hai bisogno: al telefono, su internet o in azienda.

Caldamente vicini.



Habitat 3

la risposta perfetta per la nuova edilizia e per la sostituzione



- Habitat 3 è la perfetta sintesi di affidabilità, semplicità d'uso, grandi prestazioni, piccole dimensioni e design moderno.
- Habitat 3 è proposta in due versioni, entrambe a combustione tradizionale
modello 23 E - istantanea, a camera aperta
modello 23 SE - istantanea, a camera stagna.
- Il pannello comandi a bordo caldaia, con display a cristalli liquidi, è di utilizzo semplice ed immediato e facilita l'utente nell'impostazione delle temperature desiderate di acqua calda sanitaria e riscaldamento.
- Habitat 3 può essere abbinata anche al comodo Cronocontrol ad onde radio.
- Habitat 3 si abbina agevolmente con l'esclusivo Kit Solare Hermann, proponendo una soluzione semplice ed efficace per integrare la produzione di acqua calda sanitaria del sistema a pannelli solari con la caldaia istantanea.



Il comfort a portata di mano

Il nuovo pannello comandi della gamma Habitat 3 coniuga estetica e facilità di utilizzo. I tasti e la simbologia utilizzati consentono all'utente una selezione pratica delle funzioni e delle temperature desiderate ed un uso semplice ed immediato.

Caratteristiche generali		Habitat 3 23 E	Habitat 3 23 SE
Campo potenza termica	kW	23,3 - 9,0	23,3 - 8,5
Rendimento a Pmax	%	91,0	92,9
Portata specifica secondo EN13203	l/min	11,0	11,0
Dimensioni	H/L/P mm	740/410/310	740/410/310



Installazione e manutenzione semplificate

Grazie alla loro particolare progettazione, i nuovi modelli Habitat 3 sono estremamente leggeri e facilmente installabili da una sola persona, sia in nuovi impianti che in impianti già esistenti.

La facile accessibilità a tutti i componenti frontalmente, permette l'installazione anche in spazi ridotti e facilita le operazioni di manutenzione e pulizia, con un notevole risparmio di tempo.

- **Nuovo gruppo idraulico - consente una installazione estremamente agevole, anche nel caso di sostituzione di apparecchi preesistenti.**
- **Attacchi perfettamente in linea - salvaguardano l'estetica.**



Accessori termoregolazione

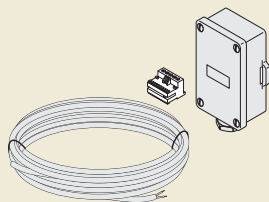

Cronotermostato settimanale modulante

cod. A00400013

- Display con settori di visualizzazione multifunzione
- Programma settimanale, 3 fasce di riscaldamento al giorno per il controllo temporizzato di riscaldamento e acqua calda
- Regolazione/modulazione temperatura ambiente e temperatura acqua calda desiderata
- Programma vacanze
- Funzione di protezione antigelo
- Campo regolazione temperatura ambiente: 5-30 °C
- Livello di protezione: IP20
- Tramite la sonda esterna opzionale è in grado di modulare il riscaldamento in base alla temperatura interna ed esterna

Sonda Esterna (opzionale)

cod. A00670069

- Per Cronotermostato settimanale modulante



Cronotermostato settimanale on/off

cod. A00400009

- Classe protezione: IPX2D
- Campo regolazione: 8-30 °C

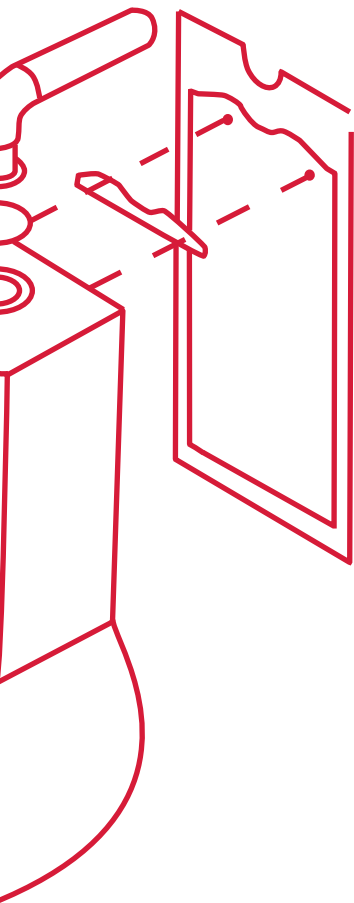

Accessori idraulici

Kit solare

- La soluzione semplice ed efficace per integrare la produzione di acqua calda sanitaria del sistema a pannelli solari con la caldaia istantanea.
- Per facilitare l'installazione il kit è composto da due parti acquistabili separatamente: unità esterno/incasso e unità idraulica.
- Predisposto per l'installazione a vista o ad incasso
- Cod. unità esterno/incasso - A00350010
- Cod. unità idraulica - A00350011

Kit raccordi standard

- Cod. A00300116 per Habitat 3

Kit conversione Hermann attacchi precedenti/nuovi attacchi DIN

- Cod. A00300117

Griglia copriraccordi

- Cod. A00540045

KIT dima

- Cod. A00280104 per Habitat 3

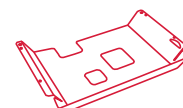
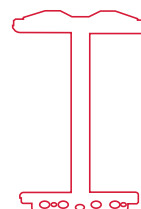
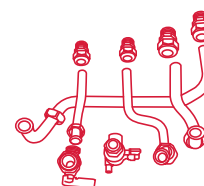
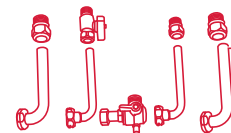
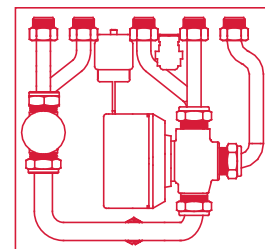

Accessori fumisteria: Esempi di installazione

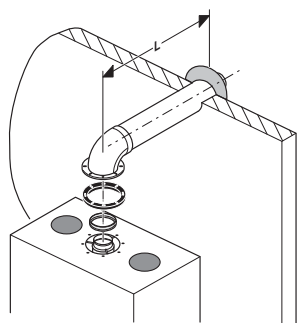

Sistema di scarico coassiale orizzontale Ø 60/100 mm (installazione di tipo C12)

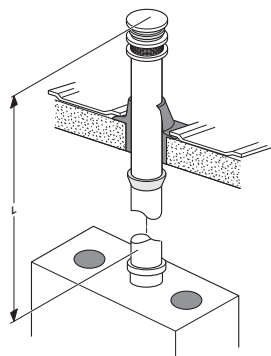

Sistema di scarico coassiale verticale Ø 60/100 mm (installazione di tipo C32)

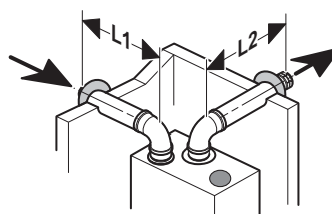

Sistema separato 2x Ø 80 mm (installazione di tipo C52)

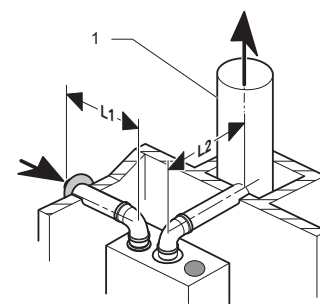

Sistema separato 2x Ø 80 mm con scarico in camino singolo o in canna fumaria collettiva (installazione di tipo C82)

In caso di sistema separato 2x Ø 80 mm: di serie sono presenti 2 prese per l'aspirazione aria Ø 80 mm. La doppia predisposizione permette di scegliere la presa di aspirazione destra o sinistra che meglio si adatta all'installazione.

Descrizione	L max	L max	L1 + L2 max	L1 + L2 max	Codice
	senza diaframma	con diaframma	senza diaframma	con diaframma	
Kit coassiale orizzontale Ø 60 - 100	3 metri	0,5 metri			A00010002
Kit coassiale verticale Ø 60 - 100	4 metri	1,5 metro			A00010007
Kit separato aspirazione/scarico Ø 80			2 x 15 metri	2 x 20 metri	A00010018

L'elenco completo degli accessori fumisteria è presente sul Listino Prezzi in vigore

